

Strapack®

TW-7

新聞包装機

シンプルな構造で
使いやすく
コンパクトな包装機



省力化とトータルコストダウンに貢献する

ストラパック株式会社



特長

1. 上シーラーのシリンダーを二分割してフレームサイドに取り付けることにより、高さを大幅に低くし見通しを良くしました。
2. 前プレスがV字型で下降しスタックの中心を押さえてから開くため、荷崩れや上部新聞の内側折り曲がりを防止します。



3. 上フィルムリフターを標準仕様とし、作業の軽減化を図りました。
4. フィルム自動継ぎのセットを機外で行えるようになりました。
5. コンベアに流れる新聞スタックの流量により、処理能力を二段階に自動的に選択します。

6. 構造をシンプルにし、メンテナンスを容易に行えるようにしました。

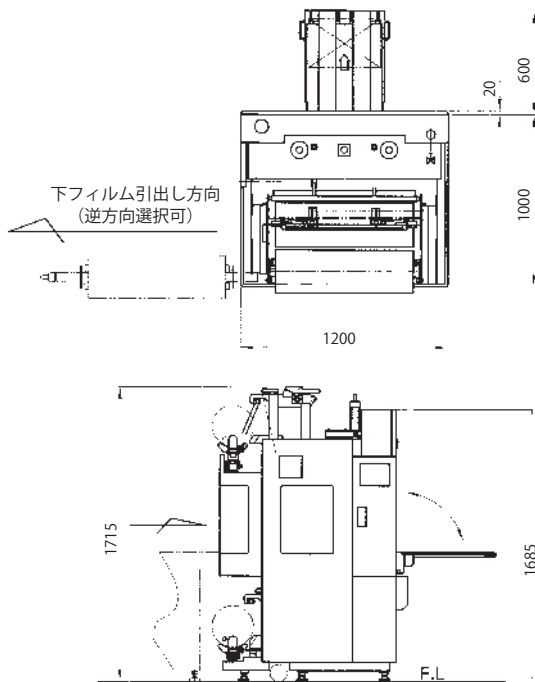

仕様

型 式	TW-7
処 理 能 力	40個/分 (MAX.)
ス タ ッ ク 高 さ	8P~3200P (バラ新聞高さMAX.380mm) ※小束時は段ボールを敷く
包 装 材 料	高圧ポリエチレンフィルム
巾	600~800mm
厚 さ	0.03~0.05mm
外 径	最大240mm (紙管外径90~100mm)
機 械 寸 法	H1,715mm×W1,200mm×D1,000mm
ヒ ー タ ー	メインシーラー：通常10V×40W、最大35V×350W サイドシーラー：通常 3V×25W、最大 5V× 50W
消 費 電 力	1.5KVA
エ ア ー 消 費 量	1,220l/min (ANR) (0.5 MPa)
コンベアースピード	入口スピード 46m/min 出口スピード 48m/min
本 機 重 量	850kg



安全に関する
ご注意

●正しく安全にお使いいただくため、ご使用前に必ず「取扱説明書」をよくお読みください。

ISO9001及びISO14001 当社横浜工場認証取得済
©2012.ストラパック株式会社 複製禁止

省力化とトータルコストダウンに貢献する

ストラパック株式会社

<http://www.strapack.co.jp>

本 社 〒104-0061 東京都中央区銀座8-16-6 銀座ストラパックビル TEL.03-6278-1801 FAX.03-6278-1800

システム2部 関東2課 〒221-0864 横浜市神奈川区菅田町2800 TEL.045-475-7229 FAX.045-475-7246

システム2部 関西2課 〒555-0001 大阪市西淀川区佃5-5-2 TEL.06-6473-1622 FAX.06-6473-1625

営業拠点/札幌、旭川、仙台、郡山、盛岡、東京、筑波、横浜、甲府、高崎、新潟、名古屋、静岡、北陸、大阪、高松、広島、岡山、福岡、鹿児島、沖縄