

Strapack®

# TW-7D-2

新聞包装機

シンプルな構造と  
使いやすさと  
経済的な包装機



省力化とトータルコストダウンに貢献する

**ストラパック株式会社**



### 特長

1. 新聞スタックをカウンタースタッカーにより直進で包装機に導入出来るため、直角移載機が不要となりシンプルで省スペースなレイアウトが出来ます。
2. 上シーラーのシリンダーを二分割してフレームサイドに取り付けることにより、高さを大幅に低くし見通しを良くしました。
3. 前プレスがV字型で下降しスタックの中心を押さえてから開くため、荷崩れや上部新聞の内側折り曲がりを防ぎます。
4. シーラー接合時の衝撃を緩衝させ、音が静かになりました。
5. フィルムリフターを標準装備し、作業の軽減化を図りました。
6. 構造をシンプルにし、メンテナンスを容易に行えるようにしました。

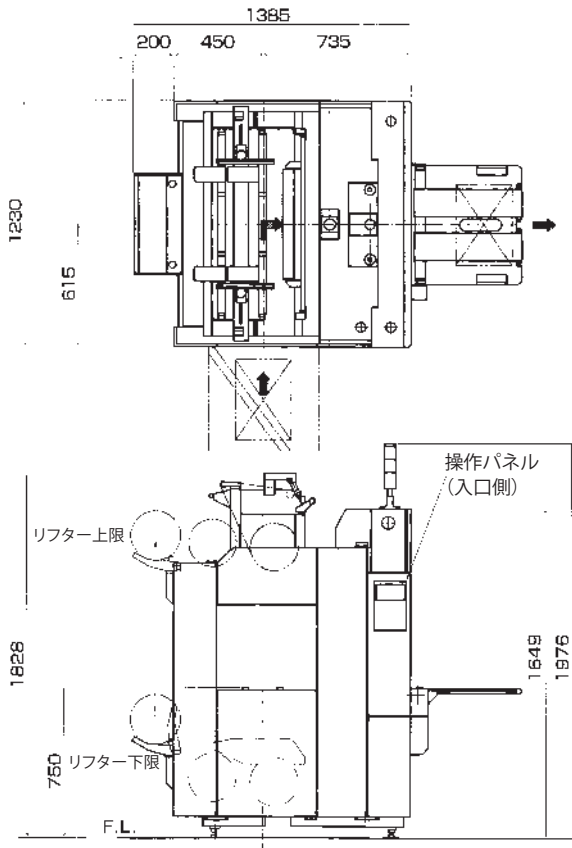

### 仕様

型 式	TW-7D-2
処 理 能 力	35個/分 (MAX.)
スタック高さ	24P~3200P (バラ新聞高さMAX.360mm)
包装材料 幅 厚 外 径	高压ポリエチレンフィルム 600~800mm 0.03~0.05mm 最大240mm (紙管外径90~100mm)
ヒ ー タ ー	メインシーラー：通常10V×40W、最大35V×350W サイドシーラー：通常3V×25W、最大5V×50W
消 費 電 力	1.5KVA
消 費 空 気 量	1220NI/分 (0.5MPa)
機 械 寸 法	1230 (W) × 1385 (L) × 1976 (H)
機 械 重 量	1140kg

※改良のため予告なしに仕様・外観等変更することがあります。



安全に関する  
ご注意

●正しく安全にお使いいただくため、ご使用前に必ず「取扱説明書」をよくお読みください。

ISO9001及びISO14001 当社横浜工場認証取得済  
©2012.ストラパック株式会社 複製禁止

省力化とトータルコストダウンに貢献する

## ストラパック株式会社

<http://www.strapack.co.jp>

本 社 〒104-0061 東京都中央区銀座8-16-6 銀座ストラパックビル TEL.03-6278-1801 FAX.03-6278-1800  
システム2部 関東2課 〒221-0864 横浜市神奈川区菅田町2800 TEL.045-475-7229 FAX.045-475-7246  
システム2部 関西2課 〒555-0001 大阪市西淀川区佃5-5-2 TEL.06-6473-1622 FAX.06-6473-1625  
営業拠点/札幌、旭川、仙台、郡山、盛岡、東京、筑波、横浜、甲府、高崎、新潟、名古屋、静岡、北陸、大阪、高松、広島、岡山、福岡、鹿児島、沖縄